

پایه: **نهم**
درس: **زبان عربی**
مدت آزمون: **۷۰ دقیقه**

امتحانات ترم اول
(دی ماه ۱۴۰۰)

نام و نام خانوادگی:
نام دبیر: **آقای تحریری**
تاریخ: **۱۴۰۰ / ۱۰ /**

(امتحان از ۱۵ نمره است)

* مهارت ترجمه (۷ نمره)

۱- جمله های زیر را به فارسی ترجمه کنید.

الف) ها كُتِبِيْ اَنْوَارٌ سَمَائِيْ / مَرَحَمَةٌ، كَنْزٌ، كَدَوَائِيْ هان کتابهایم ، روشنی های آسمانم ، مهربانی و گنج مانند دارویم هستند.

ب) ثُمَّ اَخَذَ الْمُدِيرُ تَلَامِيذَ الْمَدْرَسَةِ اِلَى مَنْطِقَةِ تَعْلِيْمِ الْمُرُوْرِ سپس مدیر دانش آموزان مدرسه را به محل آموزش ترافیک برد.

ج) اَلنَّجَارُ مَا صَنَعَ جِدَارًا؛ بَلْ صَنَعَ جِسْرًا عَلٰى النَّهْرِ نجار دیواری نساخت بلکه پلی بر روی رودخانه ساخت.

د) اَصَابَتْ صَاعِقَةٌ سَفِيْنَتَهُمْ فَاحْتَرَقَتْ صاعقه ای به کشتی آنها اصابت کرد و آتش گرفت.

ه) هُوَ ظَنَّ اَنَّ الْحَمَامَةَ تُشَجِّعُهُ عَلٰى الْخُرُوْجِ او گمان کرد که کبوتر او را به خارج شدن تشویق می کند.

۲- آیه و حکمتهای زیر را به فارسی ترجمه کنید.

الف) حَسَنُ الْاَدَبِ يَسْتَرُّ فُبْحَ النَّسَبِ. ادب نیکو زشتی نسب را می پوشاند.

ب) لَا يَشْكُرُ اللهُ مَنْ لَا يَشْكُرُ النَّاسَ خدا را شکر نمی کند کسی که از مردم سپاسگزاری نمی کند.

ج) رَبَّنَا لَا تَجْعَلْنَا مَعَ الْقَوْمِ الظَّالِمِيْنَ پروردگارا ما را با گروه ستمکاران قرار مده.

۳- ترجمه درست را انتخاب کنید.

الف) رَجَاءٌ، اَجْلِسْنَ هُنَاكَ . لطفا اینجا بنشینید لطفا آنجا بنشینید

ب) اِذَا غَضِبْتَ فَاسْكُتْ هرگاه سکوت کردی خشمگین شو هرگاه خشمگین شدی سکوت کن

* مهارت واژه شناسی (۲ نمره)

۴- هر کلمه را زیر تصویر مناسب آن بنویسید. (دو کلمه اضافی است) (دُخَانٌ ، كَلْبٌ ، اَلسَّمَكَةُ ، صَحِيْفَةٌ)



کلب



صحیفه

۵- از بین کلمات داخل پراتنز، کلمات متضاد و مترادف را پیدا کنید و در جای خالی بنویسید. (دو کلمه اضافی است)
(عام، غَضِبَ، مطر، نهار، سَنَة، فَرِحَ)

متضاد: **غَضِبَ** ≠ **فَرِحَ** مترادف: **عام** = **سَنَة**

۶- معنای کلمات مشخص شده را بنویسید.

یا شَبَابٌ، عَلَيكُمْ بِالْمُحَاوَلَةِ.

تلاش کنید

جوانان

۷- در هر ردیف یک کلمه با بقیه ناهماهنگ است آن را مشخص کنید.

الف) أَصَابَ صَدَمَ مَخَزَنَ تَصَادَمَ

ب) مدرسه مکتبه أسوة جامعه

* مهارت شناخت و کاربرد قواعد (۳ نمره)

۸- وزن و حروف اصلی کلمه زیر را بنویسید.

مَسَافَرَة : **مُفَاعَلَة** / حروف اصلی: **س ف ر**

۹- هر یک از فعل های زیر را در جای مناسب خود در جدول قرار دهید.

(اَزَرَغَ صِدَاقَهُ وَ لَا تَزَرَغُ عِدَاوَةً / أَنْتِ لَا تَقْدِرِينَ / مَاذَا تَطْلُبُ مِنِّي؟)

فعل امر منفی	فعل امر	فعل مضارع	فعل نهی (امر منفی)
لا تَقْدِرِينَ	اَزَرَغُ	تَطْلُبُ	لا تَزَرَغُ

۱۰- فعل ماضی، مضارع مناسب را انتخاب نمایید؟

الف) أنا أذهبُ إِلَى السُّوقِ وَ مَسَاءً.

ب) فَاقْتَرَبْتُ سَيَّارَةً مِنْهُ وَ

أَرْجِعُ نَرْجِعُ

تَصَادَمُوا صَدَمْتُهُ

۱۱- فعل امر و فعل نهی مناسب را انتخاب نمایید؟

الف) یا اُخِي، كَلَامَ مَدْرَسِنَا

ب) أَيْدِيكُمْ قَبْلَ الْعُدَاءِ؟

ج) یا ایها الولد، شَيْئاً عَلَى الشَّجَرِ.

د) أَنْتِ شَيْئاً حَارًّا؟

اسْمَعُوا اسْمَعُ

اغْسِلَا اغْسِلِي

لا تَكْتُبِ لا تَكْتُبِي

لا تَشْرَبِ لا تَشْرَبِي

* مهارت درک و فهم (۲ نمره)

۱

۱۲- کلمات ستون اول را به ستون مقابلش وصل نمایید. (یک ستون اضافه می باشد)

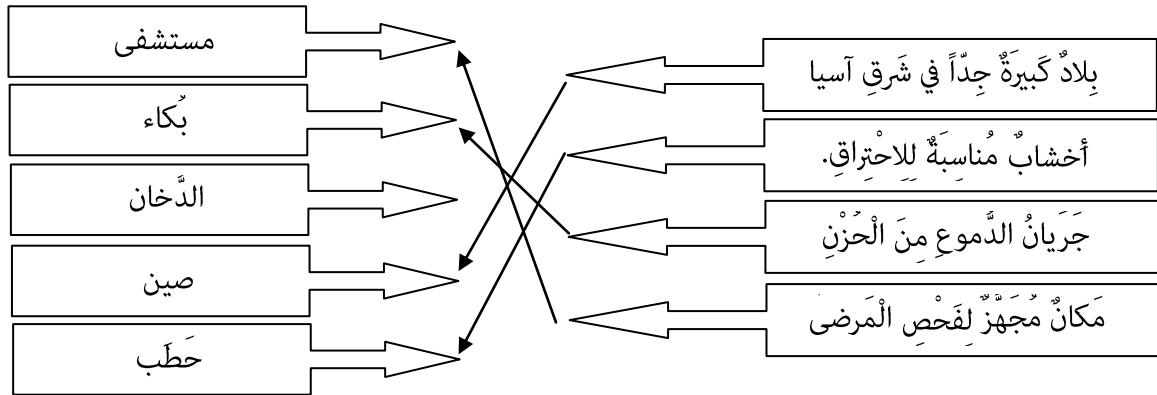

۱۳- متن زیر را مطالعه کرده و به سوالات زیر پاسخ دهید.

الف) الشَّيْءَ الَّذِي يَصْعَدُ مِنَ النَّارِ؟

ب) مَنْ كَتَمَ عِلْمًا؛ فَكَأَنَّهُ

د) أَرْضٌ وَاسِعَةٌ فِيهَا أَشْجَارٌ كَثِيرَةٌ.

ج) مَنْ طَلَبَ شَيْئًا وَجَدَّ، وَجَدَ.

جواب: الدَّخَانُ (به عربی جواب کوتاه بدهید ترجمه نکنید)

جاهلٌ / عالمٌ الرَّصِيفُ / الغَابَةُ درست: / نادرست:

۰/۲۵

۰/۲۵

۰/۲۵

۰/۲۵

* مهارت مکالمه (۱ نمره)

۱۴- به سوالات زیر به عربی پاسخ دهید.

مَنْ أَنْتَ؟ أَنَا طَالِبٌ / مِنْ أَيْنَ أَنْتَ؟ أَنَا أِيرَانِيٌّ

فِي أَيِّ صَفٍّ أَنْتَ؟ : الصَّفِّ الثَّامِنِ / كَيْفَ حَالُكَ؟ أَنَا بِخَيْرٍ

۱

موفق باشید / تحریری