



دبیرستان دوره اول

آموزش و پرورش منطقه ۱

به نام خدا

نام دبیر: آقای تحریری

پایه و کلاس: نهم

نام و نام خانوادگی:

محدوده آزمون: درس ۱ تا ۵

موضوع: کلید آزمون نوبت اول

نام درس: درس عربی

جای پاسخ: دارد

مدت زمان پاسخگویی: ۷۵ دقیقه

تاریخ برگزاری: ۱۳۹۸/۱۰/۰۰۰۰

مهارت ترجمه (۷ نمره)

۱- جمله های زیر را به فارسی ترجمه کنید.

الف) يَبْتَدِئُ سَنَهُ الدَّرَاسِيَةِ وَقَفَلَ الْقِرَاءَةَ وَالصَّدَاقَةَ بَيْنَ التَّلَامِيذِ **سال تحصیلی و فصل خواندن و دوستی بین دانش آموزان آغاز می شود**

ب) هُوَ ظَنَّ أَنَّ الْحَمَامَةَ تُشَجِّعُهُ عَلَى الْخُرُوجِ **او گمان کرد که کبوتر او را برای بیرون آمدن تشویق می کند**

ج) بِالتَّأَكُّدِ؛ عِنْدِي مُشْكِلَةٌ وَحَلُّهَا بِيَدِكَ **البته، مشکلی دارم که کشودنش به دست توست**

د) السَّفِينَةُ انْكَسَرَتْ قَلِيلًا وَلَكِنَّهَا مَا غَرِقَتْ **کشتی کمی شکست ولی غرق نشد**

ه) بَدَأَ بِالْبُكَاءِ وَذَهَبَ إِلَى غُرْفَتِهِ **شروع به گریه کرد و به سوی اتاقش رفت**

۲- آیه و حکمتهای زیر را به فارسی ترجمه کنید.

الف) (لَقَدْ كَانَ لَكُمْ فِي رَسُولِ اللَّهِ أُسْوَةٌ حَسَنَةٌ) **قطعا در وجود پیامبر خدا (ص) الگوی نیکویی برایتان وجود دارد**

ب) أَعْجَزَ النَّاسِ مَنْ عَجَزَ عَنِ الْاِكْتِسَابِ الْاِخْوَانِ **ناتوان ترین مردم کسی است که از بدست آوردن دوست ناتوان شود**

ج) أَطُوبُوا الْعِلْمَ وَلَوْ بِالصَّيْنِ فَإِنَّ طَلَبَ الْعِلْمِ قَرِيضَةٌ **دانش را بجوید گرچه در چین باشد پس کسب دانش واجب دینی است**

۳- ترجمه درست را انتخاب کنید.

الف) اِزْرَعْ صَدَاقَةً وَ لَا تَزْرَعْ عَدَاوَةً. دوستی بکار و دشمنی نکار دوستی بکار و دشمنی برداشت کن

ب) لِاعْمَلْ كَالْتَّحْقِيقِ تحقیق بدون عمل نیست هیچ کاری مانند تحقیق نیست

مهارت واژه شناسی (۲ نمره)

۴- هر کلمه را زیر تصویر مناسب آن بنویسید. (دو کلمه اضافی است) (مَمَرٌ الْمَشَاةِ، السَّمَكَةُ، الْحَمَامَةُ، إِشَارَةٌ مُرُورٍ)

مَمَرٌ الْمَشَاةِ



الْحَمَامَةُ



۵- از بین کلمات داخل پرانتز، کلمات متضاد و مترادف را پیدا کنید و در جای خالی بنویسید. (دو کلمه اضافی است)
(كَشَفَ ، بَغَتَهُ ، سَتَرَ ، نَهَارَ ، ذَكَى ، فَجَأَةً)

متضاد: كَشَفَ ≠ سَتَرَ مترادف: بَغَتَهُ = فَجَأَةً

۰/۵

۶- معنای کلمات مشخص شده را بنویسید.

ها کُتِبِي أَنْوَارُ سَمَائِي مَرَحَمَةٌ، كَنْزٌ، كَدَوَائِي

هان

مهربانی

۷- در هر ردیف یک کلمه با بقیه ناهماهنگ است آن را مشخص کنید.

۰/۲۵

الف) اُكَلَّ رَأَى شَاهَدَ نَظَرَ

۰/۲۵

ب) نَحْرَسَ تَخْدِمِينَ إِذْهَبَ يَخْلُقُ

* مهارت شناخت و کاربرد قواعد (۳ نمره)

۰/۵

۸- وزن و حروف اصلی کلمه زیر را بنویسید.

اِسْتِخْدَامُ : اِسْتِفْعَالُ / حروف اصلی: خ د م

۱

۹- هر یک از فعل های زیر را در جای مناسب خود در جدول قرار دهید.

(اِزْرَعِي قَمْحًا / اَلْفَلَّاحُ يَعْْمَلُ فِي الْمَرْعَةِ / لَا تَيَاسُ مِنْ رَحْمَةِ اللّٰهِ / هُوَ الَّذِي لَا يَذْهَبُ لِزِيَارَةِ اَقْرِبَائِهِ)

فعل امر منفی	فعل امر	فعل مضارع	فعل نهی (امر منفی)
لا يَذْهَبُ	اِزْرَعِي	يَعْْمَلُ	لا تَيَاسُ

۱۰- فعل ماضی ، مضارع مناسب را انتخاب نمایید؟

الف) النَّجَّارُ جِدَارًا؛ بَلْ صَنَعَ جِسْرًا؟

۰/۲۵

ما صَنَعَ لا يَصْنَعُ

۰/۲۵

ب) أَنْتِ لَقَدْ جَرَحْتَ بَدَنَكَ

لا تَقْدِرُ لا تَقْدِرِينَ

۱۱- فعل امر و فعل نهی مناسب را انتخاب نمایید؟

الف) يَا أَيَّتُهَا التَّلْمِيذَةُ، رَبِّكَ

۰/۲۵

أَشْكُرُ أَشْكُرِي

۰/۲۵

ب) يَا طَلَّابُ، إِلَى نَزُولِ الْمَطْرِ

أَنْظُرُوا أَنْظُرَا

۰/۲۵

ج) يَا حَبِيبَتِي، حَقِيبَتِكَ هُنَا

لا تَجْعَلِينَ لا تَجْعَلِي

۰/۲۵

د) أَنْتَ ، شَايَا حَارًّا؟

لا تَشْرَبُ لا تَشْرَبِي

* مهارت درک و فهم (۲ نمره)

۱

۱۲- کلمات ستون اول را به ستون مقابلش وصل نمایید. (یک ستون اضافه می باشد)

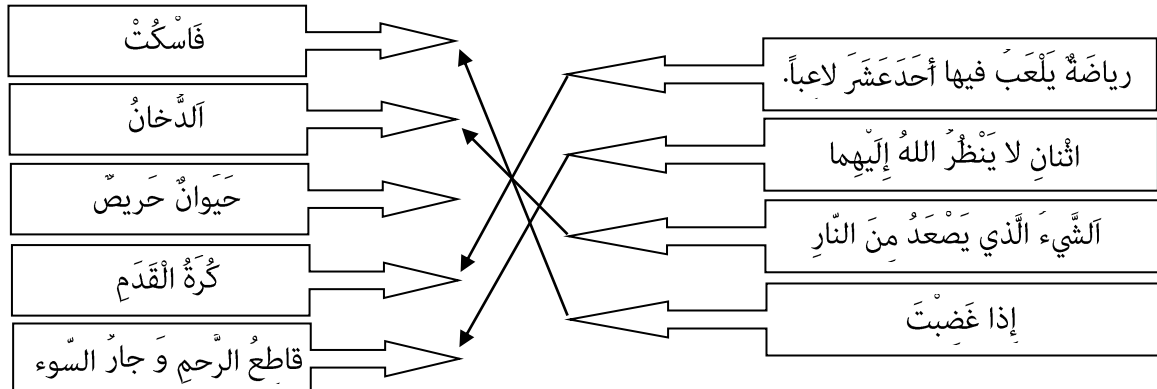

۱۳- متن زیر را مطالعه کرده و به سوالات زیر پاسخ دهید.

الف) شَيْءٌ ضَرُورِيٌّ لِلْحَيَاةِ، نَشْرَبُهُ وَ لَا لَوْنَ لَهُ جواب : الماء (به عربی جواب کوتاه بدهید ترجمه نکنید)

ب) جَارُنَا يَعْمَلُ فِي الْكِرَاسِي. مَلْعَبٍ مَصْنَعٍ د) أَوْرَاقٌ فِيهَا أَخْبَارٌ وَ مَعْلُومَاتٌ أُخْرَى أَلرَّصِيفُ أَلصَّحِيفَةُ ج) أَلْغَرِيبُ مَنْ لَيْسَ لَهُ حَبِيبٌ. درست : نادرست :

۰/۲۵

۰/۲۵

۰/۲۵

۰/۲۵

* مهارت مکالمه (۱ نمره)

۱۴- به سوالات زیر به عربی پاسخ دهید.

مَنْ أَنْتَ؟ أَنَا طَالِبٌ / مِنْ أَيْنَ أَنْتَ؟ أَنَا أِيرَانِي

فِي أَيِّ صَفٍّ أَنْتَ؟ : الصَّفُّ الثَّامِنُ / كَيْفَ حَالُكَ؟ أَنَا بِخَيْرٍ

۱

موفق باشید / تحریری