



نام و نام خانوادگی:

نام دبیر: آقای تحریری

تاریخ: / ۰۳ / ۱۴۰۰

پایه: هفتم

درس: زبان عربی

مدت آزمون: ۷۰ دقیقه

سری دو

(امتحان از ۱۵ نمره است)

* مهارت ترجمه (۷/۵ نمره)

۱- جمله های زیر را به فارسی ترجمه کنید.

الف) ذَلِكْ جَدِّي وَ تَلَكْ جَدَّتِي.

آن پدر بزرگم و آن مادر بزرگم است

ب) هِيَ كَانَتْ وَحِيدَةً دَائِمًا.

او همیشه تنها بود

ج) الْخَرِيفُ فَصْلٌ سُقُوطِ اَوْرَاقِ الشَّجَارِ

پاییز فصل سقوط برگ های درختان است

د) هُوَ اشْتَرَى وَسَائِلَ رَخِيصَةً

او وسایل ارزان خرید

۲- آیه و حکمت های زیر را به فارسی ترجمه کنید.

الف) اَلْمَسْلُومُ، مَن سَلِمَ النَّاسُ مِّنْ لِّسَانِهِ وَ يَدِهِ. مسلمان کسی است که مردم از زبان و دستش سالم بماند

ب) عَدَاوَةُ الْعَاقِلِ خَيْرٌ مِّنْ صَدَاقَةِ الْجَاهِلِ دشمنی خردمند بهتر از دوستی نادان است

ج) عَلَيْكَ مِمْدَارَةُ النَّاسِ. باید با مردم مدارا کنی

۳- ترجمه ی ناقص جملات زیر را کامل کنید.

الف) فِي كُتُبِ الْقِصَصِ عِبْرٌ لِلْأَطْفَالِ / در کتابهای داستان پندهایی برای کودکان وجود دارد.ب) أَوْلَئِكَ الرِّجَالُ، جَالِسُونَ عِنْدَ عَالَمِينَ . آن مردان ، نشسته اند نزد دانشمندان .

۴- ترجمه درست را انتخاب کنید.

الف) أَنْتَ مَا جَمَعْتَ حَقَائِبَ السَّفَرِ من چمدان سفر را جمع کردم تو چمدانهای سفر را جمع نکردی ب) أَنَا كَتَبْتُ رِسَالَةً لِصَدِيقِي من برای دوستم نامه ای نوشتم من برای تو نامه ای نوشتم

* مهارت واژه شناسی (۲/۵ نمره)

۵- هر کلمه را زیر تصویر مناسب آن بنویسید. (یک کلمه اضافی است) (وردة، السَّقِينَة، سحاب، منضدة، كنوز)



وردة



كنوز



سحاب



منضدة

۱

۶- از بین کلمات داخل پرانتز، کلمات متضاد و مترادف را پیدا کنید و در جای خالی بنویسید. (دو کلمه اضافی است)
(قَبیح -والد - کثیر - أب - جَمیل - حدیقة)

متضاد: قَبیح ≠ جَمیل مترادف: والد = أب

۰/۵

۷- معنای کلمات مشخص شده را بنویسید.

هُمَّ أُسْرَةٌ نَاجِحَةٌ : موفق كَيْفَ الْجَوِّ فِي كُلِّ فَصْلٍ؟ هوا

۰/۵

۸- در هر ردیف یک کلمه با بقیه ناهماهنگ است آن را مشخص کنید.

(الف) تحت فوق علی عَبَاءَةٌ

(ب) بحر شَهْرٌ أُسْبُوعٌ یَوْمٌ

۰/۲۵

۰/۲۵

* مهارت شناخت و کاربرد قواعد (۲ نمره)

۹- فعل ماضی مناسب را انتخاب نمایید.

(الف) أَنَا الْمَحْصُولَ .

(ب) أَنْتِ صَدِيقَتِكَ

(ج) الطَّالِبَةُ مَا عَلَى الْكُرْسِيِّ

(د) هُمْ الْخَشَبَ

(ن) نَحْنُ الْجِبَلِ

(و) أَنْتُمْ كُتُبَ الْمَكْتَبَةِ

(ه) النِّسَاءُ لِسْتِقْبَالِ ضِيُوفِهِنَّ

(ی) الْوَلَدَانِ مَلَابِسَهُمَا.

حَصَدَتْ

حَصَدَ

ذَكَرَتْ

ذَكَرْتُ

جَلَسَ

جَلَسْتُ

قَطَعُوا

قَطَعْنَا

عَبَّرَ

عَبَّرْنَا

جَمَعْنَ

جَمَعْنَا

وَقَفُوا

وَقَفْنَا

لَبَسَا

لَبَسْنَا

۲

* مهارت درک و فهم (۲ نمره)

۱۰- کدام گزینه مناسب جای خالی است؟

- الف) عَبَّاسٌ وَ هَاشِمٌ وَ مَيْمٌ، مَسْرُورُونَ مَسْرُورَةٌ
- ب) حَسَنُ الْعَهْدِ عَلَائِمُ الْإِيمَانِ مَنْ مِنْ

۰/۲۵

۰/۲۵

۱۱- کلمات ستون اول را به ستون مقابلش وصل نمایید. (یک ستون اضافه می باشد)

۰/۷۵

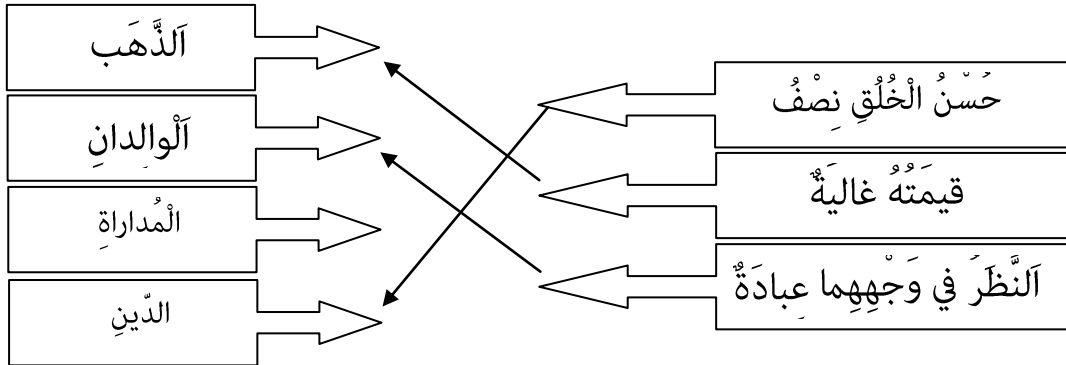

۱۲- به سوالات زیر برحسب واقعیت پاسخ دهید.

- الف) ما هي اللغة الرسمية في إيران؟ الفارسية (به عربی جواب کوتاه بدهید ترجمه نکنید)
- ب) لَوْنُ الْغُرَابِ ؟ أَسْوَدٌ أَبْيَضٌ
- ج) قيمة الانسان بسنه درست : نادرست :

۰/۲۵

۰/۲۵

۰/۲۵

* مهارت مکالمه (۱ نمره)

۱۳- مکالمات زیر را کامل کنید.

- كَيْفَ حَالِكَ؟ : أنا بخير / من أين أنت؟ أنا من إيران / أنا إيراني
- أين بيتك؟ في هذا الشارع / في أمان الله : إلى اللقاء

۱

۱۴- پنج نمره شفاهی و کلاسی به شرح زیر تقسیم می گردد:

- ✓ روانخوانی و قرائت کلاسی متون عربی
- ✓ پرسش شفاهی (حفظ جدول فعل و ضمیر)
- ✓ مکالمه شفاهی دونفره در کلاس

۲

۲

۱